

LÍNEA HOGAR REFRIGERADOR BOTTOM FREEZER 262 LTS. FRÍO DIRECTO

Código: DE2-34



El Refrigerador Combi DE2-34 es una solución eficiente y funcional para el hogar moderno. Con diseño en acabado Inox, sistema de refrigeración estático y freezer 4 estrellas, ofrece excelente capacidad de conservación en un formato compacto y elegante. Su control electrónico, bajo nivel de ruido y eficiencia energética lo convierten en una alternativa ideal para quienes buscan rendimiento, diseño y ahorro energético en un solo equipo.

CARACTERÍSTICAS GENERALES

- Refrigerador-Freezer tipo combi
- Capacidad total: 262 litros
- Refrigerador: 191 L
- Freezer: 71 L
- Control electrónico de temperatura
- Sistema de refrigeración eficiente y silencioso
- Refrigerante ecológico R600a
- Bajo nivel de ruido
- Diseño compacto y funcional
- Ideal para el hogar
- Bajo consumo energético
- Fácil limpieza y mantenimiento

DISEÑO Y DIMENSIONES

Material puerta	Metal
Color puerta	Inox
Color gabinete	Gris
Manilla	Integrada / ABS
Dimensiones equipo (mm)	550 x 560 x 1800
Dimensiones embalaje (mm)	577 x 595 x 1859
Peso neto	49 kg
Peso bruto	54 kg

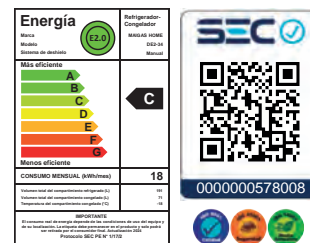
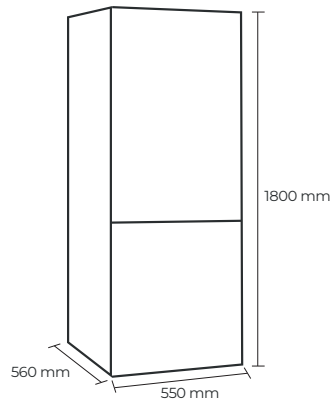

CARACTERÍSTICAS FUNCIONALES

Número de puertas	2
Sistema de control	Electrónico
Alarma puerta abierta	Si
Función enfriamiento rápido	No
Función congelamiento rápido	No
Modo ECO / Smart	No
Cerradura	No
Puerta reversible	Sí

COMPARTIMIENTO REFRIGERADOR

Descongelamiento	Manual
Iluminación interior	LED (1)
Repisas ajustables	Vidrio templado / 2
Cubierta cajón frutas	Vidrio templado / 1
Cajón frutas	Ps + HIPS / 1
Balcones de puerta	PS / 3 / transparentes

COMPARTIMIENTO CONGELADOR

Descongelamiento	Manual
Iluminación interior	No
Repisas	No
Cajones congelador	Ps+HIPS/3/front transp
Balcones de puerta	No
Cubetera	Opcional

CAPACIDAD

Capacidad total neta	262 L
Capacidad neta refrigerador	191 L
Capacidad neta freezer	71 L

SISTEMA DE REFRIGERACIÓN

Sistema de frío	Estático
Sistema de descongelación	Manual
Tipo de compresor	TG1110Y
Refrigerante	R600a
Agente espumante	C-Pentane
Tipo de condensador	Oculto

RENDIMIENTO

Consumo energético anual	224 kWh/año
Clase climática	N ~ ST
Capacidad de congelación	2,78 kg / 24 h
Autonomía sin energía	7,58 h
Voltaje	220 - 240 V